



## Catálogo Bombas de Calor Aerotérmicas Ar / água

Compress 3000 e 6000



**BOSCH**  
Tecnologia para a vida

## O que é uma Bomba de Calor?

Os sistemas baseados em bombas de calor ar/água aproveitam a energia do ambiente para convertê-la em calor e água quente sanitária arrefecendo o espaço de onde é retirada essa energia.

Este sistema é composto por 2 unidades: uma exterior e uma interior.

A unidade exterior absorve a energia do ar exterior e a unidade interior transporta essa energia para o interior consoante o serviço pretendido.

Existem diferentes variantes da unidade interior, dependendo do tipo de tipo de apoio a utilizar (elétrico ou por caldeira) e do serviço pretendido (só climatização ou climatização e A.Q.S.)

A Bosch apresenta 2 gamas de Bombas de Calor aerotérmicas.

Na gama Compress 6000 a ligação entre as duas unidades é efetuada com água, o circuito de gás refrigerante é estanque e não necessita ser manipulado pelo instalador, enquanto na gama Compress 3000 é efetuada com refrigerante, que é necessário ser manipulado pelo instalador.



A unidade exterior é um equipamento compacto preparado para ser instalado no exterior, possui um compressor inverter, 2 válvulas de expansão eletrónicas (gama Compress 6000), uma válvula de 4 vias para inverter o ciclo frigorífico, um ventilador e um permutador de calor de alta eficiência.

Os componentes das unidades interiores variam consoante o modelo, mas incluem sempre uma bomba de circulação.

### Vantagens

As bombas de calor ar/água apresentam elevados índices de rendimento e são compatíveis com outros sistemas de aquecimento existentes na habitação. Fáceis de instalar e com manutenção reduzida. Na gama Compress 6000 as tubagens entre a unidade interior e exterior não utilizam gás refrigerante o que simplifica a sua instalação.

As bombas de calor ar/água permitem um fornecimento térmico livre de emissões de CO<sub>2</sub> no ponto de consumo e para isso não utilizam combustíveis líquidos ou gasosos nem realizam combustão, pelo que não é necessário condutas de exaustão de gases nem depósito de acumulação de combustível.

Garantem o conforto em modo arrefecimento, aquecimento e água quente sanitária apenas com recurso ao fornecimento de energia elétrica.

Com níveis sonoros muito reduzidos na unidade exterior (até 40 dBA a 1 metro) e possibilidade de utilizar o modo silencioso para reduzir ainda mais estes níveis (na gama Compress 6000).

### Aplicações

As bombas de calor permitem dispor de todos os serviços: aquecimento, arrefecimento e aq.s. com um único sistema e um tipo de energia (elétrica).

Podem também ser integrados com outros sistemas existentes na habitação garantindo uma utilização mais eficiente e conveniente em cada momento de forma automática.

## Princípio de funcionamento da bomba de calor ar/água:

### Gama Compress 6000:

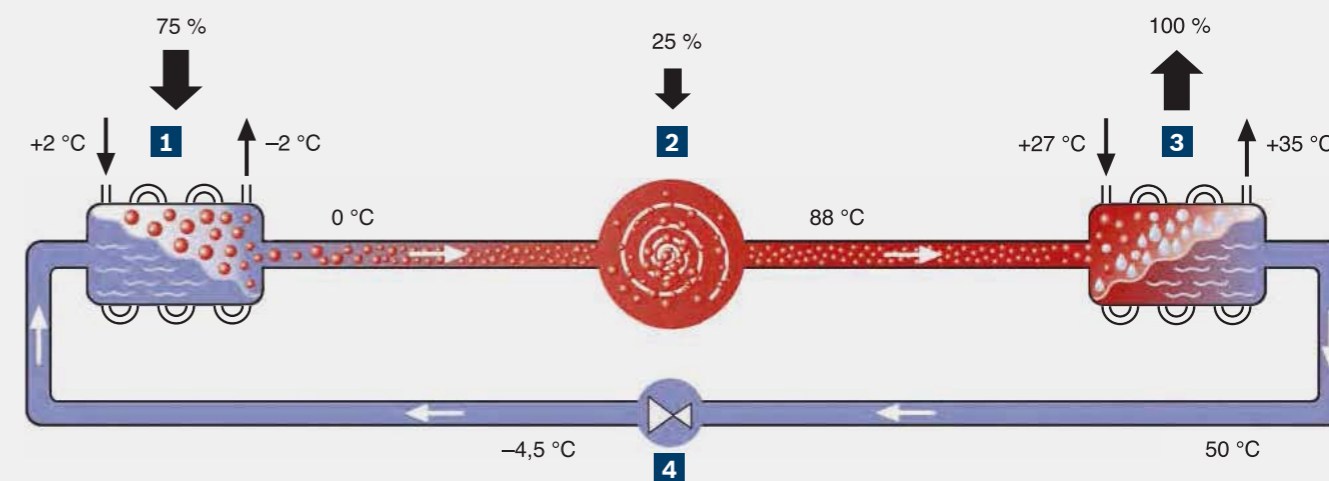

### Gama Compress 3000:

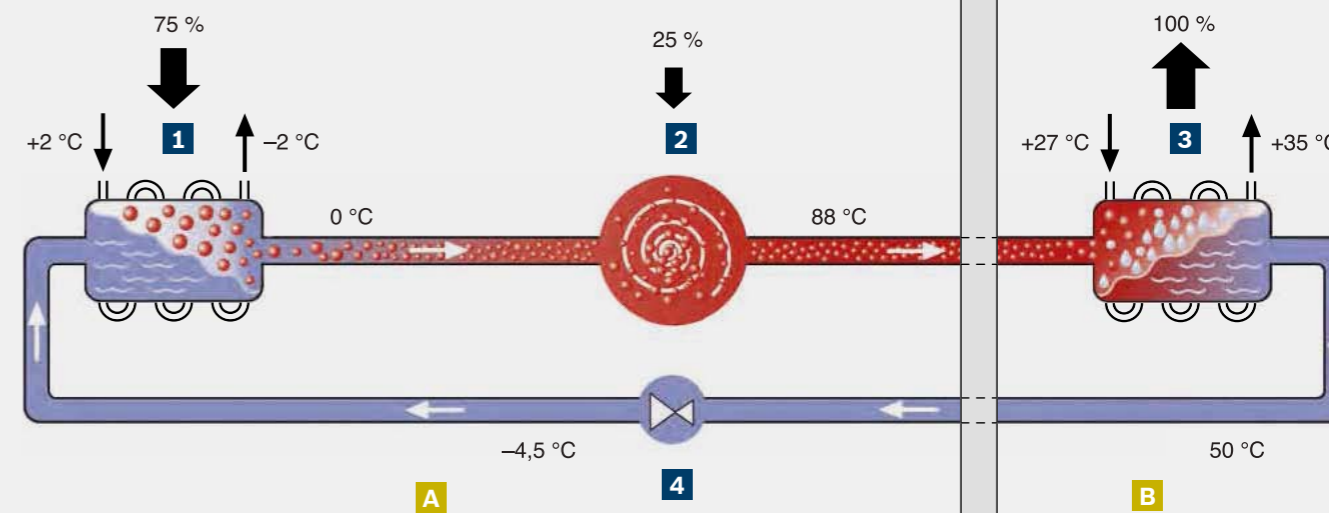

- A** Unidade Exterior
- B** Unidade Interior
- Refrigerante estado gasoso
- Refrigerante estado líquido

- 1 Evaporador**  
O refrigerante (R410a) absorve o calor do ar exterior permitindo a sua evaporação.
- 2 Compressor**  
Acionado eletricamente, comprime o refrigerante (R410a) aumentando a sua pressão e temperatura.
- 3 Condensador**  
O refrigerante (R410a) liberta energia do circuito hidráulico para distribuí-la pelo espaço a climatizar.
- 4 Válvula de expansão**  
Reduz a pressão do refrigerante (R410a) preparando-o para a permuta térmica no evaporador.

## Bombas de calor Compress Bosch Ar/água reversíveis

A utilização eficiente da energia e a proteção do meio ambiente fazem parte dos compromissos da Bosch, o que se verifica na disponibilização de uma gama com a mais elevada eficiência energética, elevado conforto e baixos consumos de energia tanto no inverno como no verão.



- ▶ A mais elevada **eficiência e classificação energética. A++ aquecimento a +55 °C LOT1 em toda a gama Compress 6000.**
- ▶ Potência calorífica máxima desde 9 até 17 kW (ar: +7°C / água: +35°C) consoante o modelo.
- ▶ Limites de funcionamento até -20°C exteriores.
- ▶ Produção de água quente até +60°C (aquecimento) e +62°C (A.Q.S.) na gama Compress 6000.
- ▶ Amplas possibilidades de controlo incluídas, gestão via app Bosch ProControl de fácil e intuitiva utilização para os utilizadores.
- ▶ Design moderno e de fácil instalação.



### App Bosch ProControl



A Bosch disponibiliza a app, Bosch ProControl 2.0 com a qual pode controlar a bomba de calor para alterar parâmetros como as temperaturas desejadas, o programa de aquecimento ou produção de A.Q.S. de uma forma muito fácil e rápida, assim como visualizar as mensagens do estado do equipamento.

Também permite programar os períodos de férias, visualizar de forma rápida o estado dos circuitos de aquecimento e A.Q.S. e ver o histórico de temperaturas de aquecimento, A.Q.S. e temperatura exterior.

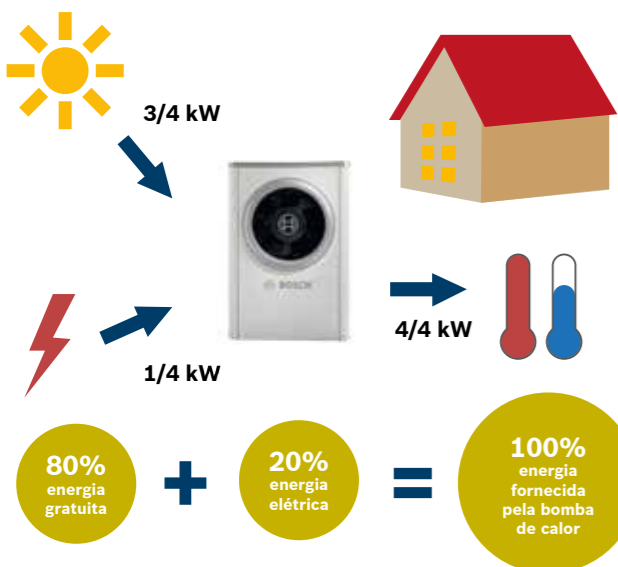

### Tecnologia do presente e futuro

Num mundo onde a cada dia a preocupação com o meio ambiente é maior, a aerotermia é uma tecnologia de futuro. É uma fonte de energia renovável. Uma energia gratuita que reduz a dependência dos combustíveis fósseis.

Um sistema rentável em que se amortizam rapidamente os custos de instalação, com uma manutenção mínima e um impacto positivo no valor da habitação e na sua classificação energética.

## Compress 6000 e Compress 3000

As unidades exteriores das Bombas de Calor Bosch Compress instalam-se conjuntamente com um dos quatro módulos hidráulicos interiores, que permitem criar 4 sistemas diferentes, utilizando a mesma unidade exterior para todas as soluções.

### Unidades exteriores

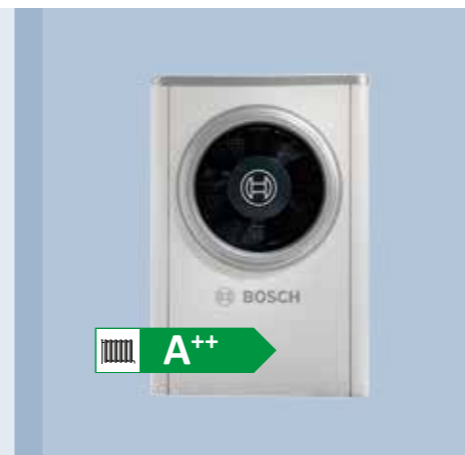

#### Compress 6000

- ▶ Elevada eficiência: COP até 5,09
- ▶ A++ (35°C) / A++ (55°C) em todos os modelos
- ▶ Ligação hidráulica
- ▶ Produção de água até +60°C desde -5°C temperatura exterior
- ▶ Temperatura impulsão até +62°C (A.Q.S.)
- ▶ Módulo IP incluído e acessórios de controlo automaticamente detetáveis (plug & play)
- ▶ Um único ventilador exterior em toda a gama

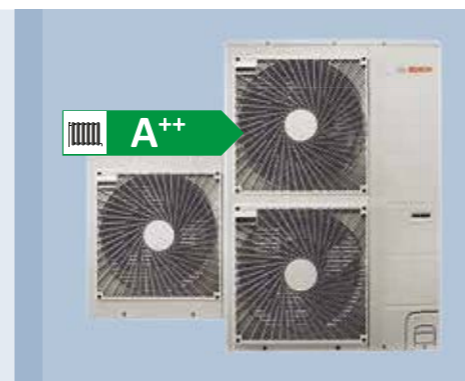

#### Compress 3000

- ▶ Alta eficiência: COP até 4,80
- ▶ A++ (35°C) / A+ (55°C) / (A++ para o modelo Split 8s)
- ▶ Ligação frigorífica
- ▶ Produção de água até +55°C desde -5°C de temperatura exterior
- ▶ Módulo IP (acessório opcional\*) e acessórios de controlo automaticamente detetáveis (plug & play)

\* Na gama Compress 3000, o módulo IP é vendido separadamente.

### Unidades interiores



#### AWB (Compress 6000) - AWBS (Compress 3000)

A melhor alternativa para sistemas híbridos (bomba de calor + caldeira). Duas fontes de energia diferentes (eletricidade + gás natural/propano/gasóleo) geridos automaticamente pela bomba de calor.

#### AWE (Compress 6000) - AWES (Compress 3000)

A melhor alternativa para sistemas com uma única fonte de energia (eletricidade).

#### AWM (Compress 6000) - AWMS (Compress 3000)

A melhor alternativa para otimizar o espaço (Depósito A.Q.S. 190l integrado) em aço inoxidável e eficiência energética A.

#### AWMS (Compress 6000) - AWSS (Compress 3000)

A melhor alternativa para utilização com apoio solar para otimizar o espaço (Depósito A.Q.S. 184l de dupla serpentina integrado) em aço inoxidável e eficiência energética A.

# Compress 6000

A gama Compress 6000 é silenciosa e ocupa pouco espaço interior. Conta com 4 modelos desde 9 kW até 17 kW e 4 módulos interiores para integração com caldeiras, apoio elétrico, depósito de acumulação de 190 litros integrado ou depósito de acumulação solar de 184 litros integrado.



## Unidades exteriores e interiores Compress 6000

A gama Compress 6000 oferece uma tecnologia frigorífica compacta, com ligação hidráulica da unidade exterior e interior e uma estrutura interior em PPE (polipropileno expandido) com elevado isolamento sonoro, leve e robusto.

### Funcionamento

- ▶ **COP até 5,09**
- ▶ Reversível: aquecimento e arrefecimento
- ▶ Funcionamento com temperaturas exteriores até -20°C em aquecimento e até +45°C em arrefecimento
- ▶ Grande modulação: compressor inverter

### Tecnologia

- ▶ Estrutura interior em PPE (Polipropileno expandido): leve e robusto
- ▶ Sem manipulação de gás refrigerante
- ▶ Módulo IP integrado: para controlar através um Smartphone ou Tablet

### Instalação

- ▶ 4 Módulos interiores para adaptar a qualquer projeto
- ▶ Fácil acesso aos componentes
- ▶ Acessórios de controlo automaticamente detetáveis pelo controlador e integráveis no módulo

interior (plug & play)

- ▶ Distâncias de instalação até 60 metros entre módulo interior e a unidade exterior (ida e retorno)

### Conforto

- ▶ Funcionamento assegurado: resistência elétrica ou apoio por caldeira
- ▶ Nível sonoro muito baixo e modo noite
- ▶ Conceito logístico inovador para evitar danos no transporte e reduzir o tempo de instalação
- ▶ **Temperatura de impulsão até +60°C com -5°C temperatura exterior**
- ▶ Temperatura de impulsão até +62°C para modo A.Q.S.
- ▶ Possibilidade de manter uma instalação existente graças às temperaturas de impulsão (até 60°C).

### Modelos

- ▶ AW-9s (9kW), AW-13s (13 kW), AW-13t (13 kW), AW-17t (17 kW)

## Dimensões da unidade exterior

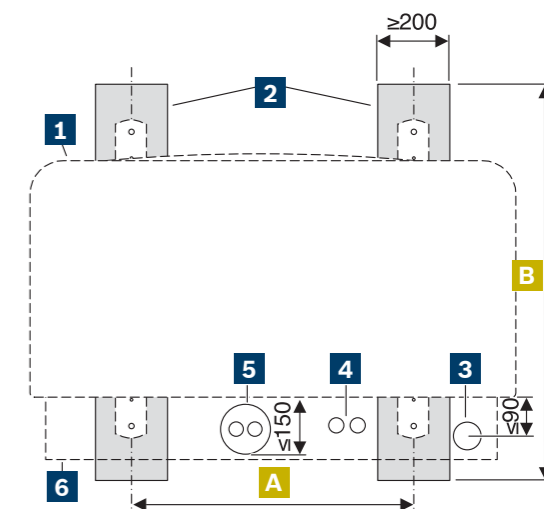
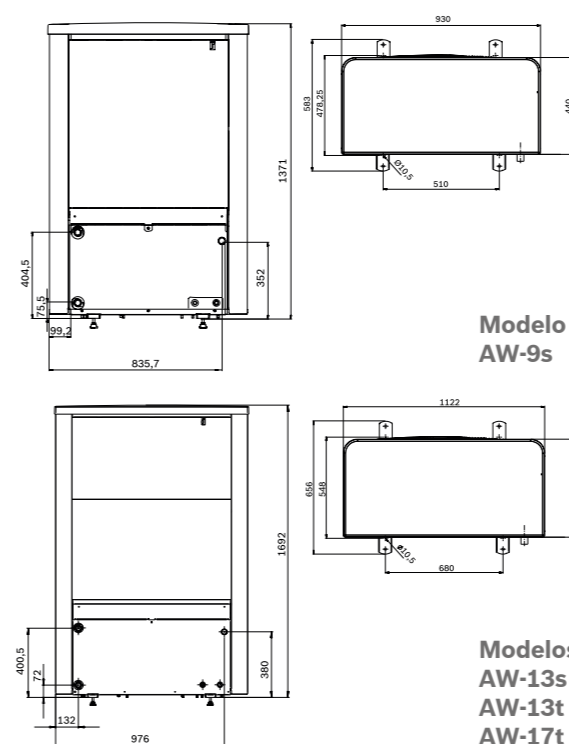

## Distância de instalação

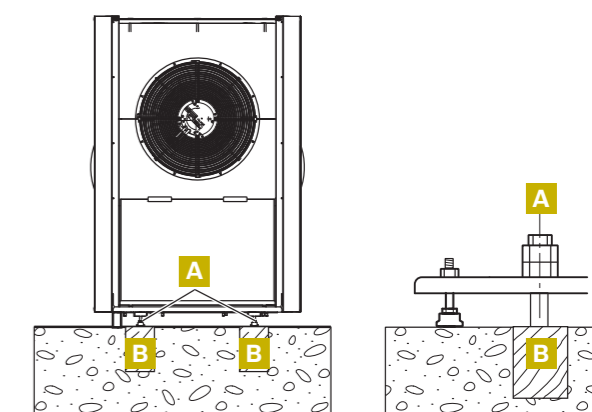
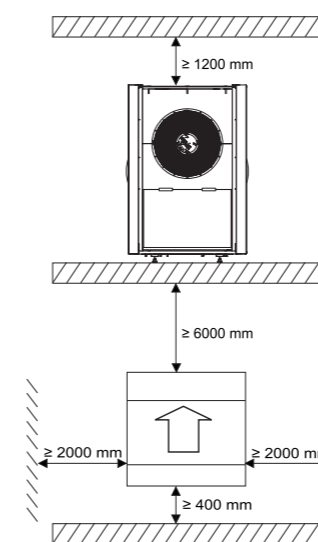

## Características técnicas unidades exteriores

Modelo		AW-9s	AW-13s	AW-13t	AW-17t
Classe eficiência energética	a 35 °C				
	a 55 °C				
Potência máx. (aquec./arrefec.) *	kW	9 / 9,3	13 / 11,1	13 / 11,1	17 / 11,9
Alimentação elétrica		monofásica (230V/1F/50Hz)	monofásica (230V/1F/50Hz)	trifásica (400V/3F/50Hz)	trifásica (400V/3F/50Hz)
COP / EER *		5,09 / 3,64	4,90 / 3,23	4,90 / 3,23	4,82 / 3,28
Nível pressão sonora a 1m de distância	dB	40	40	40	40
Nível sonoro **	dB	56	55	55	53
Limite funcionamento (temp. <sup>a</sup> do ar)	aquecimento	°C	-20 a +35	-20 a +35	-20 a +35
	arrefecimento	°C	+15 a +45	+15 a +45	+15 a +45
Temp <sup>a</sup> de impulsão (min./máx. aquec./máx A.Q.S.)	°C	10 / 60 / 62	10 / 60 / 62	10 / 60 / 62	10 / 60 / 62
Dimensões alt. x larg. x prof.	mm	1390 x 930 x 440	1680 x 1200 x 580	1680 x 1200 x 580	1680 x 1200 x 580
Peso total	Kg	75	130	130	132
Peso equipamento/ painéis laterais	Kg	60 / 15	109 / 21	109 / 21	111 / 21
Ligações interior / exterior	polegadas	1 / 1	1 / 1	1 / 1	1 / 1
Qt Refrigerante	Kg	2,35	3,3	3,3	4,0
Equivalente CO <sub>2</sub> total	t	4,91	6,89	6,89	8,35

As bombas de calor Bosch ar/água Compress 6000 contêm, para seu funcionamento, gás fluorado com efeito de estufa R410A com GWP=2088

\* Aquecimento: A+7/W35 de acordo com a EN14511. Arrefecimento: A35/W18 De acordo com a EN14511.

\*\*Nível sonoro de acordo com EN 12102

## Distâncias ida e retorno interior/exterior (\*)

Potência fornecida bomba de calor (kW)	Salto térmico (K)	Caudal nominal (m³/h)	Perda de carga máxima (1) (mbar)	Comprimento máximo de tubo PEX para diâmetro interior (m)		
				18 mm	26 mm	33 mm
9	7	1,3	540	45	60	-
13	7	2,0	400	-	60	60
17	7	2,1	400	-	60	60

(1) Para tubos e componentes entre unidade exterior e interior

(\*) Valores de referência que podem sofrer alterações dependendo da instalação definitiva.

## Compress 6000 Unidades interiores



AWB (híbrido)



AWE (resistência)



AWM (acumulação)

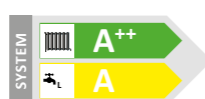

AWMS (acumulação solar)

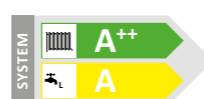

### Inovações gama Compress 6000

A gama de Bombas de calor Compress 6000 destaca-se pelas várias inovações criadas pelo grupo Bosch para a tornar mais eficiente e tecnológica.

#### SSD (Smart Soft Defrost).

- ▶ Otimização do conforto e poupança energética. Com temperaturas desde +5°C garantem o aquecimento contínuo, reduzindo o nº de ciclos de descongelamento necessários, gerindo a velocidade do gerador e o funcionamento do compressor.

#### Comutação A.Q.S. inteligente.

- ▶ Adaptação precisa da temperatura de A.Q.S. selecionada, graças à circulação em bypass.

#### Controlo de velocidade do ventilador.

- ▶ Redução inteligente da velocidade do ventilador.

#### Alarme de bandeja de condensados obstruída.

- ▶ Prevenção de gelo na bandeja de condensados com resistência elétrica gera um alarme em caso de obstrução.

#### Prevenção de golpes de líquido.

- ▶ Não necessita de resistência de carter do compressor, o que evita consumos adicionais.
- ▶ A própria bobine do compressor assegura a temperatura mínima necessária para o arranque, evitando consumos desnecessários.

### Características técnicas unidades interiores murais

Modelo	AWB 5-9 híbrido	AWB 13-17 híbrido	AWE 5-9 resistência	AWE 13-17 resistência
Classe eficiência energética				
Compatibilidade com Unidades Exteriores	AW-9s	AW-13s AW-13t AW-17t	AW-9s	AW-13s AW-13t AW-17t
Pressão máx. Aquec.	bar 3	3	3	3
Vaso de expansão	l --	--	10	10
Resistência elétrica	kW --	--	2 / 4 / 6 / 9	2 / 4 / 6 / 9
Dimensões alt. x larg. x prof.	mm 700 x 485 x 386	700 x 485 x 386	700 x 485 x 386	700 x 485 x 386
Peso	Kg 30	30	35	35

### Características técnicas unidades interiores de chão

Modelo	AWM 5-9 acumulação	AWM 13-17 acumulação	AWMS 5-9 acumulação solar	AWMS 13-17 acumulação solar
Classe eficiência energética				
Temperatura máx. de A.Q.S.	°C 85	85	85	85
Compatibilidade com Unidades Exteriores	AW-9s	AW-13s AW-13t AW-17t	AW-9s	AW-13s AW-13t AW-17t
Pressão máx. Aquec. / A.Q.S.	bar 3 / 10	3 / 10	3 / 10	3 / 10
Vaso de expansão	l 14	14	14	14
Resistência elétrica	kW 2 / 4 / 6 / 9	2 / 4 / 6 / 9	2 / 4 / 6 / 9	2 / 4 / 6 / 9
Dimensões alt. x larg. x prof.	mm 1800 x 600 x 660	1800 x 600 x 660	1800 x 600 x 660	1800 x 600 x 660
Peso	Kg 120	120	125	125

## Unidade interior AWB (híbrida)



A solução para combinação da unidade exterior com o módulo AWB (híbrido) permite uma integração inteligente da bomba de calor com uma caldeira. O controlador pode gerir automaticamente o funcionamento do sistema (bomba ou caldeira) ou a combinação de ambos simultaneamente adaptando-se à situação mais favorável em cada momento. A ligação entre a unidade exterior e interior é hidráulica. Altas temperaturas de impulsão: +60°C em aquecimento e +62°C em A.Q.S..

### Dimensões e ligações AWB

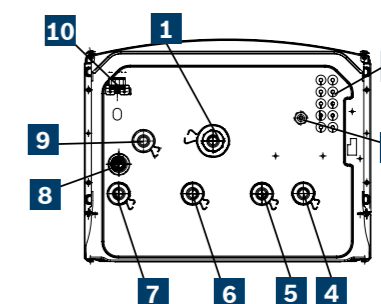
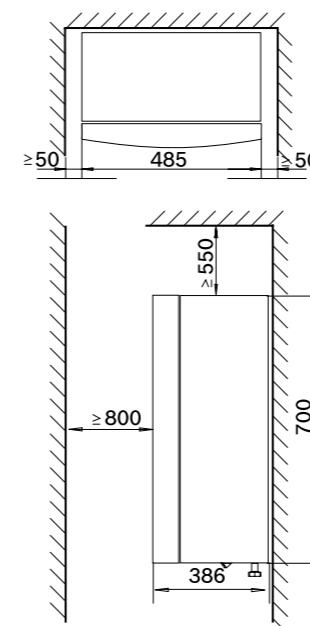

- 1** Retorno do sistema de aquecimento
- 2** Passagem cabos CAN-BUS e EMS-BUS
- 3** Passagem cabos alimentação
- 4** Circuito primário desde a bomba de calor
- 5** Retorno do aquecimento de apoio (caldeira)
- 6** Impulsão de aquecimento de apoio (caldeira)
- 7** Impulsão do sistema de aquecimento
- 8** Descarga de sobreprensão da válvula de segurança (32mm)
- 9** Circuito primário para a bomba de calor
- 10** Manómetro

### Interior AWB

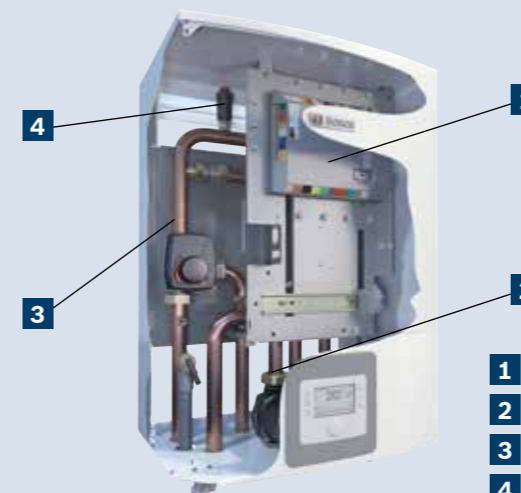

- 1** Módulo de instalação
- 2** Bomba de circuito primário
- 3** Misturadora
- 4** Purgador automático



## Unidade interior AWE (resistência)

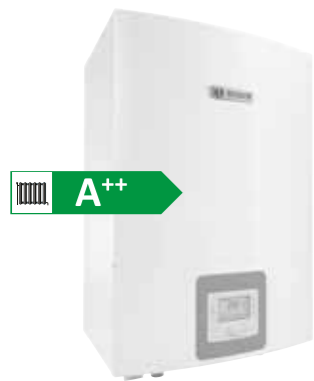

A solução para combinação da unidade exterior com o módulo AWE (resistência) permite o funcionamento só com eletricidade. O controlador pode gerir automaticamente o funcionamento do sistema em combinação com depósitos externos de A.Q.S.. A ligação entre a unidade exterior e interior é hidráulica. Altas temperaturas de impulsão: +60°C em aquecimento e +62°C em A.Q.S..

### Dimensões e ligações AWE

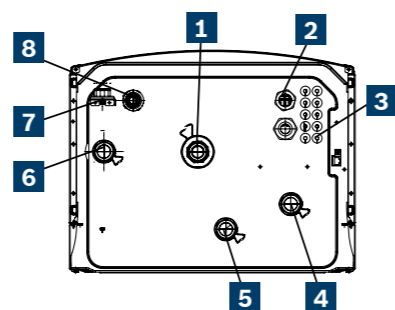
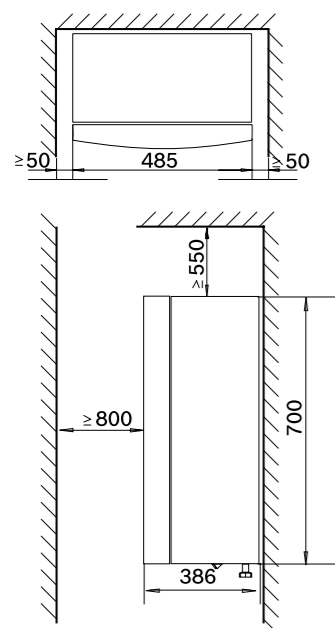

- |  |   |
|--|---|
| <b>1</b> Retorno do sistema de aquecimento                   | <b>5</b> Circuito primário de saída desde a bomba de calor      |
| <b>2</b> Passagem de cabos alimentação                       | <b>6</b> Impulsão do sistema de aquecimento                     |
| <b>3</b> Passagem de cabos CAN-BUS e EMS-BUS                 | <b>7</b> Manómetro  |
| <b>4</b> Circuito primário de entrada desde a bomba de calor | <b>8</b> Descarga de sobrepresão da válvula de segurança (32mm) |

## Unidade interior AWM (acumulação)



A solução para combinação da unidade exterior com o módulo AWM (acumulação) resulta num sistema completo com depósito de 190l em aço inoxidável. O espaço de interior é otimizado ao máximo reduzindo o tempo de instalação. A ligação entre a unidade exterior e interior é hidráulica. Altas temperaturas de impulsão: +60°C em aquecimento e +62°C em A.Q.S..

### Dimensões e ligações AWM

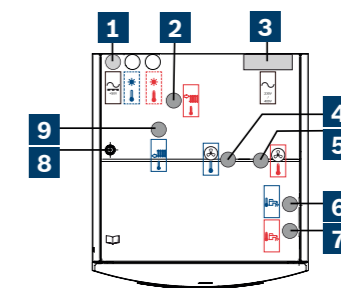
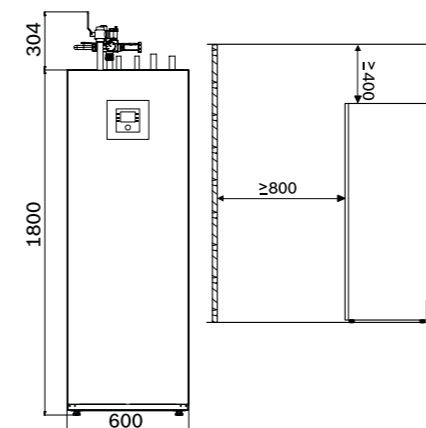

- |   |  |
|---|--|
| <b>1</b> Passagem de cabos CAN-BUS e sensor                                   | <b>5</b> Entrada do circuito primário (desde a unidade exterior da bomba de calor) |
| <b>2</b> Impulsão do sistema de aquecimento                                   | <b>6</b> Ligação da água fria  |
| <b>3</b> Passagem de cabos alimentação  | <b>7</b> Ligação A.Q.S.  |
| <b>4</b> Saída do circuito primário (para unidade exterior da bomba de calor) | <b>8</b> Passagem de cabos a módulo IP   |
|   | <b>9</b> Retorno do sistema de aquecimento   |

### Interior AWE

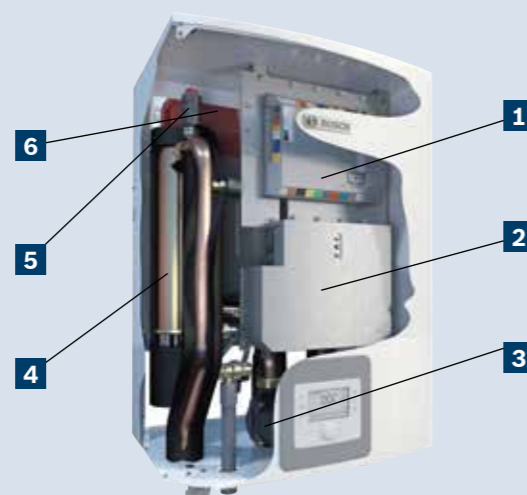

- |   |
|---|
| <b>1</b> Módulo de instalação             |
| <b>2</b> Proteção contra sobreaquecimento |
| <b>3</b> Bomba de circuito primário       |
| <b>4</b> Resistência elétrica             |
| <b>5</b> Purgador automático              |
| <b>6</b> Vaso de expansão                 |

### Interior AWM

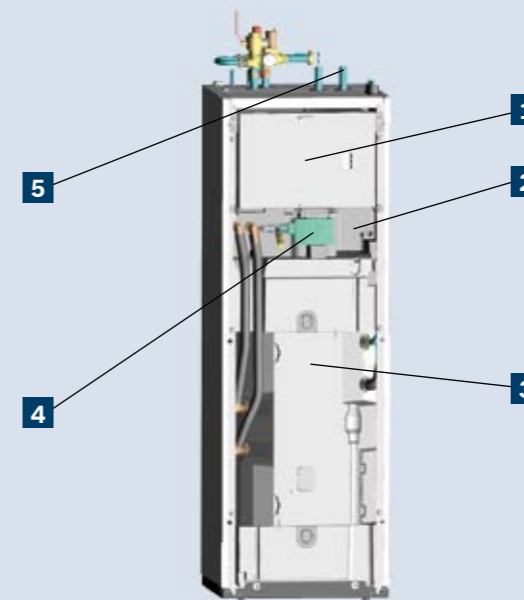

- |  |
|--|
| <b>1</b> Resistência elétrica              |
| <b>2</b> Vaso de expansão                  |
| <b>3</b> Acumulador interno com isolamento |
| <b>4</b> Bomba de alta eficiência          |
| <b>5</b> Grupo de segurança com bypass     |



## Unidade interior AWMS (acumulação solar)



A solução para combinação da unidade exterior com o módulo AWMS (acumulação solar) resulta num sistema completo com depósito de 184l (com serpentina solar) em aço inoxidável. O espaço de interior é otimizado ao máximo reduzindo o tempo de instalação. A ligação entre a unidade exterior e interior é hidráulica. Altas temperaturas de impulsão: +60°C em aquecimento e +62°C em A.Q.S..

### Dimensões e ligações AWMS

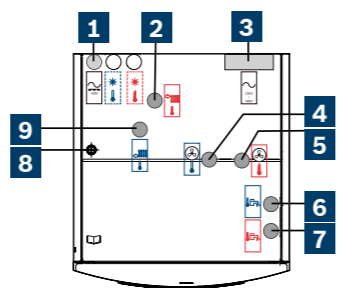
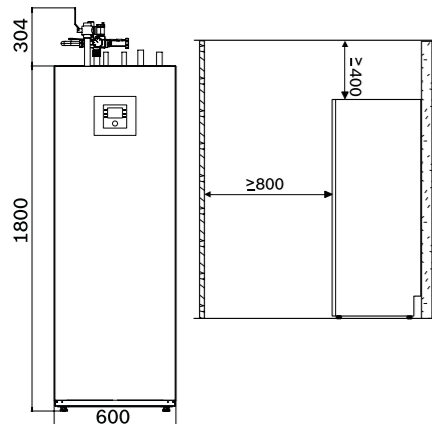

- |   |  |
|---|--|
| <b>1</b> Passagem de cabos CAN-BUS e sensor                                   | <b>5</b> Entrada do circuito primário (desde a unidade exterior da bomba de calor) |
| <b>2</b> Impulsão do sistema de aquecimento                                   | <b>6</b> Ligação da água fria  |
| <b>3</b> Passagem de cabos alimentação  | <b>7</b> Ligação A.Q.S.  |
| <b>4</b> Saída do circuito primário (para unidade exterior da bomba de calor) | <b>8</b> Passagem de cabos a módulo IP   |
|   | <b>9</b> Retorno do sistema de aquecimento   |

### Interior AWMS

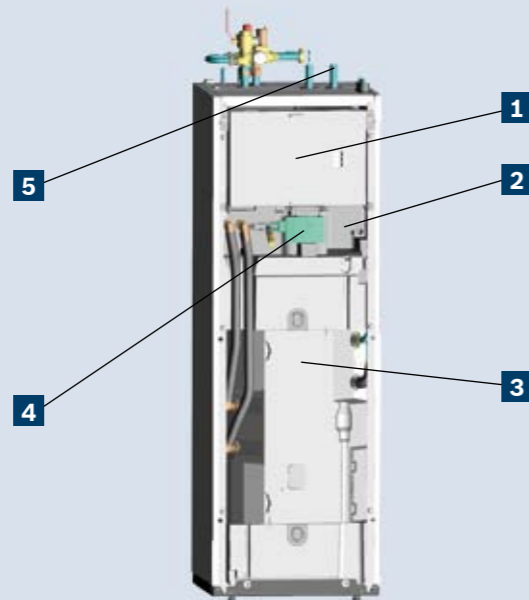

- |  |
|--|
| <b>1</b> Resistência elétrica              |
| <b>2</b> Vaso de expansão                  |
| <b>3</b> Acumulador interno com isolamento |
| <b>4</b> Bomba de alta eficiência          |
| <b>5</b> Grupo de segurança com bypass     |

## Compress 3000

A gama Compress 3000 conta com 7 modelos de unidades exteriores desde 10,2 kW até 17,4 kW e 4 módulos interiores para integração com caldeiras, apoio elétrico, depósito A.Q.S. integrado de 190l ou depósito A.Q.S. solar de 184l. Com ligação frigorífica entre a unidade exterior e interior. É compatível com todos os tipos de instalação e necessidades: refrigeração, aquecimento (até 4 circuitos), solar, etc..



### Funcionamento

- ▶ **COP até 4,80**
- ▶ Reversível: arrefecimento e aquecimento
- ▶ Funcionamento com temperaturas exteriores até -20°C em aquecimento e até +45°C em arrefecimento

### Tecnologia

- ▶ Grande modulação: compressor inverter
- ▶ **Ligação frigorífica: até 50 metros**
- ▶ Módulo IP (acessório opcional): para controlo através de Smartphone ou Tablet

### Instalação

- ▶ **4 módulos interiores para adaptar a qualquer projeto**
- ▶ Fácil acesso aos componentes

- ▶ Acessórios de controlo automaticamente detetáveis pelo controlador e integráveis no módulo interior (plug & play)

### Conforto

- ▶ Funcionamento assegurado: resistência elétrica ou apoio com caldeira
- ▶ Nível sonoro baixo e modo noturno
- ▶ **Temperatura de impulsão até +55 °C com -5 °C de temperatura exterior**

### Modelos

- ▶ 8s (10,2 kW)
- ▶ 11s (15 kW) / 11t (15 kW)
- ▶ 13s (16,2 kW) / 13t (16,2 kW)
- ▶ 15s (17,4 kW) / 15t (17,4 kW)

### Características técnicas unidades exteriores

Modelo		Split 8s	Split 11s	Split 13s	Split 15s	Split 11t	Split 13t	Split 15t
Classe eficiência energética	a 35 °C							
	a 55 °C							
Potência máx. (aquec./arrefec.) *	kW	10,2 / 9	15 / 12	16,2 / 14	17,4 / 15	15 / 12	16,2 / 14	17,4 / 15
Alimentação elétrica		monofásica (230V/1F/50Hz)	monofásica (230V/1F/50Hz)	monofásica (230V/1F/50Hz)	monofásica (230V/1F/50Hz)	trifásica (400V/3F/50Hz)	trifásica (400V/3F/50Hz)	trifásica (400V/3F/50Hz)
COP / EER *		4,8 / 3,3	4,4 / 3,3	4,4 / 3,3	4,4 / 3,3	4,4 / 3,3	4,4 / 3,3	4,4 / 3,3
Nível pressão sonora a 1m de distância	dB	52	55	55	55	55	55	55
Nível sonoro **	dB	65	68	68	68	68	68	68
Limite funcionamento (temp. <sup>a</sup> do ar)	aquecimento	°C	-20 a +30	-20 a +30	-20 a +30	-20 a +30	-20 a +30	-20 a +30
	arrefecimento	°C	+10 a +45	+10 a +45	+10 a +45	+10 a +45	+10 a +45	+10 a +45
Temp. <sup>a</sup> de impulsão (min / max.)	°C	10 / 55	10 / 55	10 / 55	10 / 55	10 / 55	10 / 55	10 / 55
Dimensões alt. x larg. x prof.	mm	834 x 950 x 330	1380 x 950 x 330	1380 x 950 x 330	1380 x 950 x 330	1380 x 950 x 330	1380 x 950 x 330	1380 x 950 x 330
Peso	Kg	60	94	94	94	96	96	96
Ligações interior / exterior	polegadas	3/8 - 5/8	3/8 - 5/8	3/8 - 5/8	3/8 - 5/8	3/8 - 5/8	3/8 - 5/8	3/8 - 5/8
Tubagens de gás Ø	mm	15,88	15,88	15,88	15,88	15,88	15,88	15,88
	polegadas	5/8	5/8	5/8	5/8	5/8	5/8	5/8
Tubagens de líquido Ø	mm	9,52	9,52	9,52	9,52	9,52	9,52	9,52
	polegadas	3/8	3/8	3/8	3/8	3/8	3/8	3/8
Tipo de refrigerante		R410A	R410A	R410A	R410A	R410A	R410A	R410A
Qt Refrigerante	Kg	1,6	2,3	2,3	2,3	2,3	2,3	2,3
Equivalente CO <sub>2</sub> total	t	3,34	4,8	4,8	4,8	4,8	4,8	4,8

As bombas de calor Bosch ar/água Compress 3000 contêm, para seu funcionamento, gás fluorado com efeito de estufa R410A com GWP=2088.

\* Aquecimento: A7/W35 de acordo com a EN14511. Arrefecimento: A35/W18 De acordo com a EN14511.

\*\*Nível sonoro de acordo com EN 12102

### Dimensões da unidade exterior

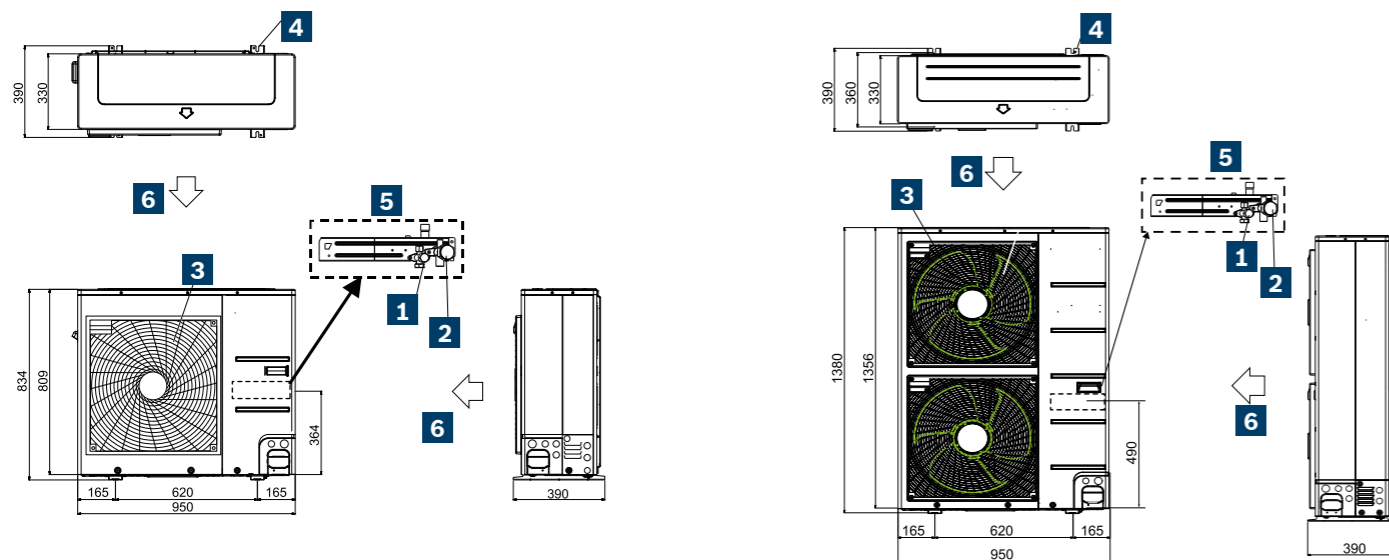

**Modelo Split 8s**

- 1** Válvula de serviço líquido
- 2** Válvula de serviço gás
- 3** Grelha de saída de ar

- 4** 4 furos para os parafusos de ancoragem (M10)
- 5** Zona para montagem de tubagens de refrigerante
- 6** Sentido de circulação do ar

**Modelos Split 11s/11t 13s/13t 15s/15t**

### Distância de instalação

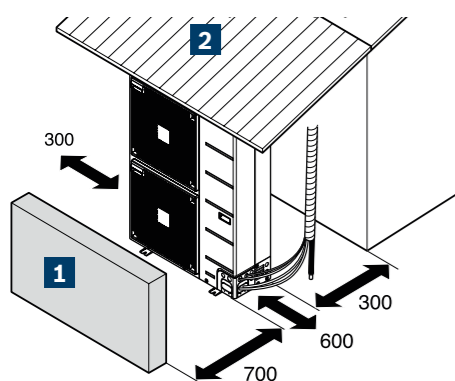

- 1** Parede ou obstáculo
- 2** Teto

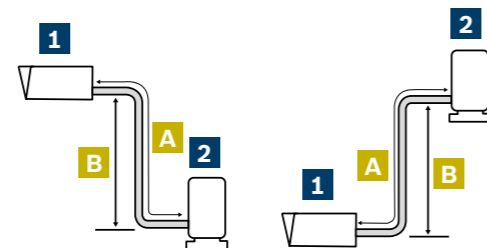

- 1** Unidade interior
- 2** Unidade exterior

## Compress 3000 Unidades interiores



### Características técnicas unidades interiores murais

Modelo	AWBS 8-15 híbrido	AWES 8-15 resistência
<b>Classe eficiência energética</b>	<b>A++</b>	<b>A++</b>
<b>Compatibilidade com Unidades Exteriores</b>	Split de 8 a 15 monofásicas e trifásicas	Split de 8 a 15 monofásicas e trifásicas
<b>Pressão máx. Aquec.</b>	bar 3	3
<b>Vaso de expansão</b>	l --	10
<b>Resistência elétrica</b>	kW --	2/4/6/9
<b>Dimensões alt. x larg. x prof.</b>	mm 700 x 485 x 398	700 x 485 x 398
<b>Peso</b>	Kg 37	44

### Características técnicas unidades interiores de chão

Modelo	AWMS 8-15 acumulação	AWMSS 8-15 acumulação solar
<b>Classe eficiência energética</b>	<b>A++</b> <b>A</b>	<b>A++</b> <b>A</b>
<b>Temperatura máx. de A.Q.S.</b>	°C 85	85
<b>Compatibilidade com Unidades Exteriores</b>	Split de 8 a 15 monofásicas e trifásicas	Split de 8 a 15 monofásicas e trifásicas
<b>Pressão máx. Aquec. / A.Q.S.</b>	bar 3 / 10	3 / 10
<b>Vaso de expansão</b>	l 14	14
<b>Resistência elétrica</b>	kW 2 / 4 / 6 / 9	2 / 4 / 6 / 9
<b>Dimensões alt. x larg. x prof.</b>	mm 1800 x 600 x 660	1800 x 600 x 660
<b>Peso</b>	Kg 142	148

### Distâncias interior/externo:

Modelos	Compress 3000				
	8s	11s/11t	13s/13t	15s/15t	
Diâmetro tubagens Gás	mm	15,88	15,88	15,88	15,88
	polegadas	5/8"	5/8"	5/8"	5/8"
Diâmetro tubagens Líquido	mm	9,52	9,52	9,52	9,52
	polegadas	3/8"	3/8"	3/8"	3/8"
Distância total tubagem simples <b>A</b>	Standard	m 7,5	7,5	7,5	7,5
	Máx.	m 50	50	50	50
Distância Vertical <b>B</b>	Standard	m 0	0	0	0
	Máx.	m 30	30	30	30
Carga adicional gás refrigerante	g/m	40	40	40	40



## Unidade interior AWBS (híbrida)

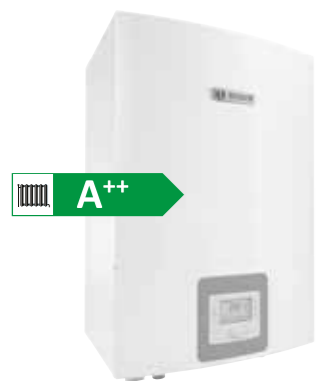

A solução para combinação da unidade exterior com o módulo AWBS (híbrido) permite uma integração inteligente da bomba de calor com uma caldeira. O controlador pode gerir automaticamente o funcionamento do sistema (bomba ou caldeira) ou a combinação de ambos simultaneamente adaptando-se à situação mais favorável em cada momento. A ligação entre a unidade exterior e interior é efetuada com gás refrigerante.

### Dimensões e ligações AWBS

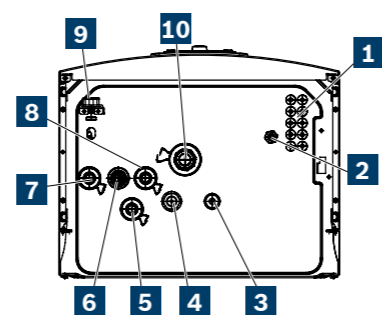
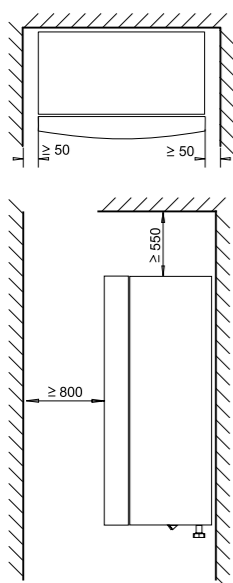

- |  |  |
|--|--|
| <b>1</b> Passagem de cabos CAN-BUS e EMS-BUS                                 | <b>6</b> Descarga de sobrepressão da válvula de segurança (32mm) |
| <b>2</b> Passagem de cabos de alimentação                                    | <b>7</b> Impulsão do sistema de aquecimento                      |
| <b>3</b> Impulsão do primário tubagem de líquido 3/8 para a unidade exterior | <b>8</b> Impulsão de aquecimento de apoio (caldeira)             |
| <b>4</b> Retorno do primário tubagem de gás 5/8 da unidade exterior          | <b>9</b> Manómetro   |
| <b>5</b> Retorno do aquecimento de apoio (caldeira)                          | <b>10</b> Retorno do sistema de aquecimento                      |

## Unidade interior AWES (resistência)



A solução para combinação da unidade exterior com o módulo AWES (resistência) permite o funcionamento só com eletricidade. O controlador pode gerir automaticamente o funcionamento do sistema em combinação com depósitos externos de A.Q.S.. A ligação entre a unidade exterior e interior é efetuada com gás refrigerante.

### Dimensões e ligações AWES

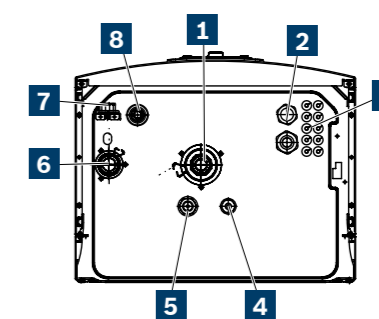
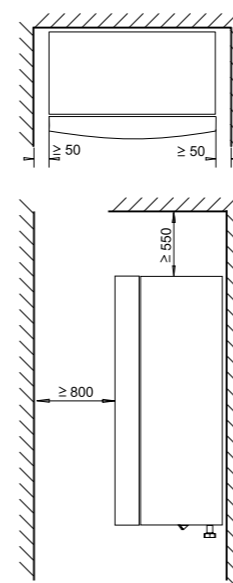

- |  |   |
|--|---|
| <b>1</b> Retorno do sistema de aquecimento                                   | <b>5</b> Retorno primário tubagem de gás 5/8 da unidade do exterior |
| <b>2</b> Passagem de cabos CAN-BUS e EMS-BUS                                 | <b>6</b> Impulsão do sistema de aquecimento                         |
| <b>3</b> Passagem de cabos alimentação                                       | <b>7</b> Manómetro  |
| <b>4</b> Impulsão do primário tubagem de líquido 3/8 para a unidade exterior | <b>8</b> Descarga de sobrepressão da válvula de segurança (32mm)    |

### Interior AWBS (híbrida)

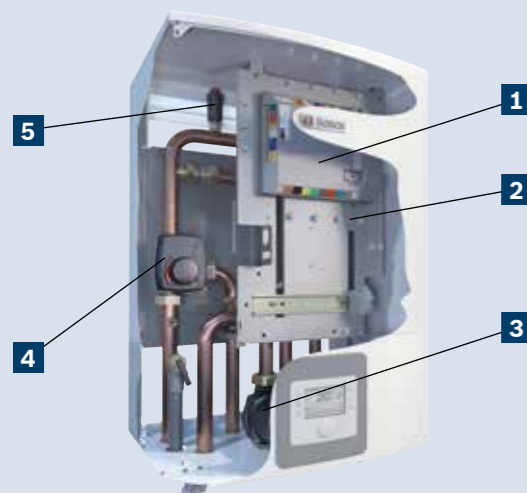

- |                                     |
|-------------------------------------|
| <b>1</b> Módulo de instalação       |
| <b>2</b> Condensador                |
| <b>3</b> Bomba de circuito primário |
| <b>4</b> Misturadora                |
| <b>5</b> Purgador automático        |



### Interior AWES (resistência)

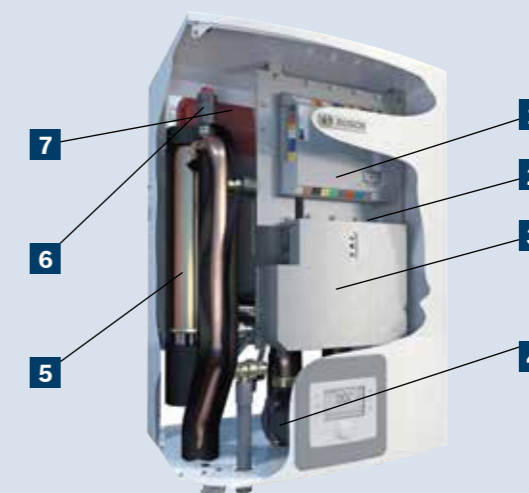

- |   |
|---|
| <b>1</b> Módulo de instalação             |
| <b>2</b> Condensador                      |
| <b>3</b> Proteção contra sobreaquecimento |
| <b>4</b> Bomba de circuito primário       |
| <b>5</b> Resistência elétrica             |
| <b>6</b> Purgador automático              |
| <b>7</b> Vaso de expansão                 |

## Unidade interior AWMS (acumulação)

A solução para combinação da unidade exterior com o módulo AWMS (acumulação) resulta num sistema completo com depósito de 190l em aço inoxidável. O espaço interior é otimizado ao máximo reduzindo o tempo de instalação. A ligação entre a unidade exterior é efetuada com gás refrigerante.

### Dimensões e ligações AWMS

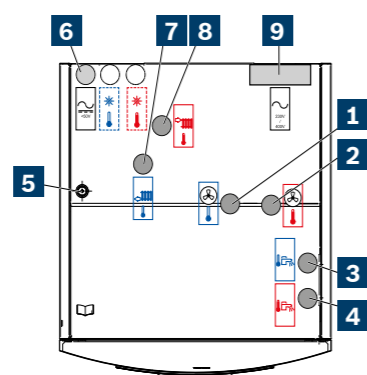
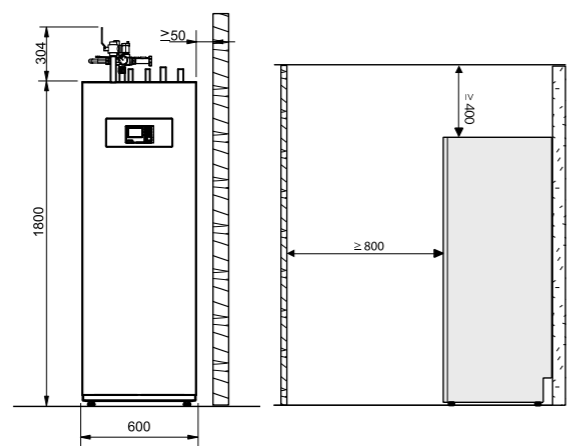

- 1 Tubagem de líquido 3/8 retorno da unidade exterior
- 2 Tubagem de gás 5/8 impulsão da unidade exterior
- 3 Entrada de água fria
- 4 Saída de água quente
- 5 Passagem de cabo módulo BMS (acessório)
- 6 Passagem de cabos CAN-BUS e sondas
- 7 Retorno do sistema de aquecimento
- 8 Impulsão do sistema de aquecimento
- 9 Passagem de cabos de alimentação



## Unidade interior AWMSS (acumulação solar)

A solução para combinação da unidade exterior com o módulo AWMSS (acumulação solar) resulta num sistema completo com depósito de 184l (dupla serpentina) em aço inoxidável. O espaço interior é otimizado ao máximo reduzindo o tempo de instalação. A ligação entre a unidade exterior é efetuada com gás refrigerante.

### Dimensões e ligações AWMSS

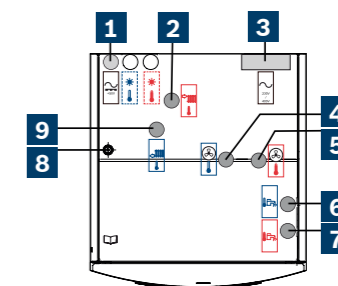
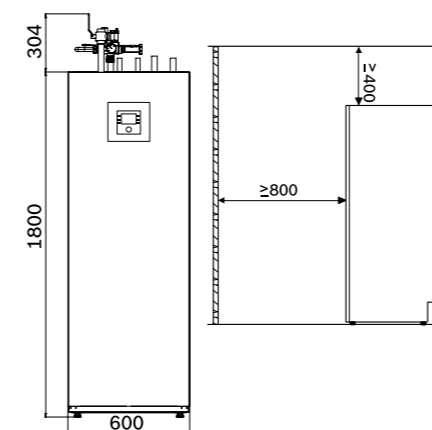

- 1 Tubagem de líquido 3/8 retorno da unidade exterior
- 2 Tubagem de gás 5/8 impulsão da unidade exterior
- 3 Entrada de água fria
- 4 Saída de água quente
- 5 Passagem de cabo módulo BMS (acessório)
- 6 Passagem de cabos CAN-BUS e sondas
- 7 Retorno do sistema de aquecimento
- 8 Impulsão do sistema de aquecimento
- 9 Passagem de cabos de alimentação

### Interior AWMS

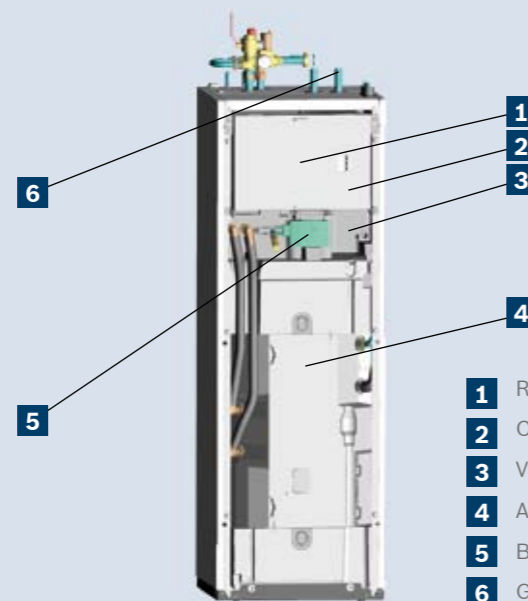

- 1 Resistência elétrica
- 2 Condensador
- 3 Vaso de expansão
- 4 Acumulador interno com isolamento
- 5 Bomba de alta eficiência
- 6 Grupo de segurança com bypass

### Interior AWMSS

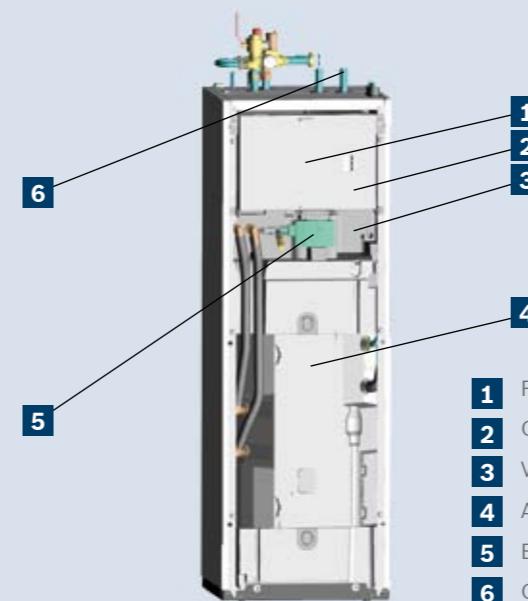

- 1 Resistência elétrica
- 2 Condensador
- 3 Vaso de expansão
- 4 Acumulador interno com isolamento
- 5 Bomba de alta eficiência
- 6 Grupo de segurança com bypass



## Acessórios bombas de calor ar/água Compress

Uma das preocupações da Bosch é fornecer produtos de qualidade e acessórios de instalação que facilitem o trabalho do instalador.

### Acessórios hidráulicos

#### Sensor de condensação

Sensor de humidade (10m comprimento). Para ligação como acessório na eletrónica da bomba de calor para funcionamento em modo de arrefecimento.

#### Gestão de potência

Em caso de necessidade limita a resistência elétrica ou o compressor (disponível para a gama Compress 6000).

#### Válvula 3 vias para A.Q.S.

Válvula de 3 vias para produção de A.Q.S. mediante acumulador externo. Inclui sonda.

#### Cabo aquecimento 5m

Cabo de 5m para aquecimento da tubagem de condensados.

#### Bandeja de condensados para unidade exterior Compress 3000

#### Módulo IP

Módulo para controlo via app. Permite controlar a bomba de calor à distância com um dispositivo móvel através da app Bosch ProControl, disponível gratuitamente para android e iPhone.

Este módulo é fornecido na gama Compress 6000. Para a gama Compress 3000 é comercializado separadamente (opcional).

## Grupos de circulação

#### HS25/6S

Grupo de circulação para o circuito de aquecimento / arrefecimento, sem misturadora, com bomba eletrónica de alta eficiência Yonos Para RS25/6 (DN25). Versão altura reduzida.

#### HS25/6

Grupo de circulação para o circuito de aquecimento / arrefecimento, sem misturadora, com bomba eletrónica de alta eficiência Yonos Para RS25/6 (DN25).

#### HS32/7.5

Grupo de circulação para o circuito de aquecimento / arrefecimento, sem misturadora, com bomba eletrónica de alta eficiência Yonos Para RS30/7.5 (DN32).

#### HSM25/6

Grupo de circulação para o circuito de aquecimento / arrefecimento, com misturadora, com bomba eletrónica de alta eficiência Yonos Para RS25/6 (DN25).

#### HSM32/7.5

Grupo de circulação para o circuito de aquecimento / arrefecimento, com misturadora, com bomba eletrónica de alta eficiência Yonos Para RS30/7.5 (DN32).

#### HSM25/6 com MM100

Grupo de circulação para o circuito de aquecimento / arrefecimento, com misturadora, com bomba eletrónica de alta eficiência Yonos Para RS25/6 (DN25) e módulo MM100 integrado.

#### HSM32/7.5 com MM100

Grupo de circulação para o circuito de aquecimento / arrefecimento, com misturadora, com bomba eletrónica de alta eficiência Yonos Para RS30/7.5 (DN32) e módulo MM100 integrado.



## Grupos de Circulação

### Sistemas de montagem rápida

Os grupos de circulação Bosch contém todos os elementos necessários para a sua instalação num circuito de aquecimento/arrefecimento.

Todos os grupos de circulação estão adequadamente isolados para minimizar as perdas de calor.

#### Equipamento básico:

- ▶ Válvulas de corte na impulsão e retorno
- ▶ Termómetros na impulsão e retorno
- ▶ Válvula antirretorno
- ▶ Bomba de circulação de elevada eficiência.



## Coletores

#### HKV 2/25/25

Coletor para ligação de dois circuitos de aquecimento / arrefecimento DN25 (HS(M)25), com ligação ao gerador, também DN25. Máximo 50 kW ( $\Delta T$  20K).

#### HKV 2/32/32

Coletor para ligação de dois circuitos de aquecimento / arrefecimento DN32 (HS(M)32) com ligação ao gerador também DN32. Máximo 80 kW ( $\Delta T$  20K).

#### HKV 3/25/32

Coletor para ligação de três circuitos de aquecimento / arrefecimento DN25 (HS(M)25) com ligação ao gerador DN32. Máximo 70 kW ( $\Delta T$  20K).

#### HKV 3/32/32

Coletor para ligação de três circuitos de aquecimento / arrefecimento DN32 (HS(M)32) com ligação ao gerador DN32. Máximo 80 kW ( $\Delta T$  20K).



## Termóstatos e Módulos Adicionais

Baseados no conceito modular de regulações, os controladores Bosch apresentam importantes melhorias para facilitar tanto o arranque como a utilização dos mesmos. Com um display de grandes dimensões e programação de parâmetros de uma forma totalmente intuitiva (através de pictogramas), visualização da temperatura ambiente e controlo da humidade relativa, módulo de controlo adicional de circuito solar para produção de A.Q.S., apoio a aquecimento e aquecimento de piscina, etc.

### Termóstatos e crono termóstatos modulantes

#### CR10

Termóstato digital modulante (só aquecimento).  
Classe V / contribuição eficiência energética: 3%

#### CR 10 H

Termóstato digital modulante com sonda de humidade.  
Classe V / contribuição eficiência energética: 3%

### Módulos adicionais

#### MM100

Módulo de controlo adicional para a gestão de um circuito de aquecimento ou refrigeração, com ou sem válvula misturadora.

#### MP100

Módulo piscina. Para aquecimento de piscina com bomba de calor.

#### MS100

Módulo solar para A.Q.S. possibilidade de selecionar diferentes sistemas, através de pictogramas.

#### MS200

Módulo solar para A.Q.S., aquecimento e piscina.  
Possibilidade de selecionar diferentes sistemas, através de pictogramas.

## Depósitos de acumulação de A.Q.S.

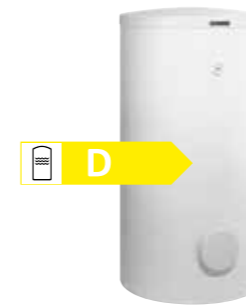

Depósitos em aço vitrificado com serpentina sobredimensionada, ideal para trabalhar com sistemas de baixa temperatura.

- ▶ Acumuladores vitrificados de uma serpentina para produção de A.Q.S.
- ▶ Serpentina sobredimensionada ideal para trabalhar com sistemas de baixa temperatura (bombas de calor Bosch)
- ▶ Todos os modelos têm boca de inspeção de 110mm
- ▶ Montagem vertical
- ▶ Proteção através de ânodo de magnésio

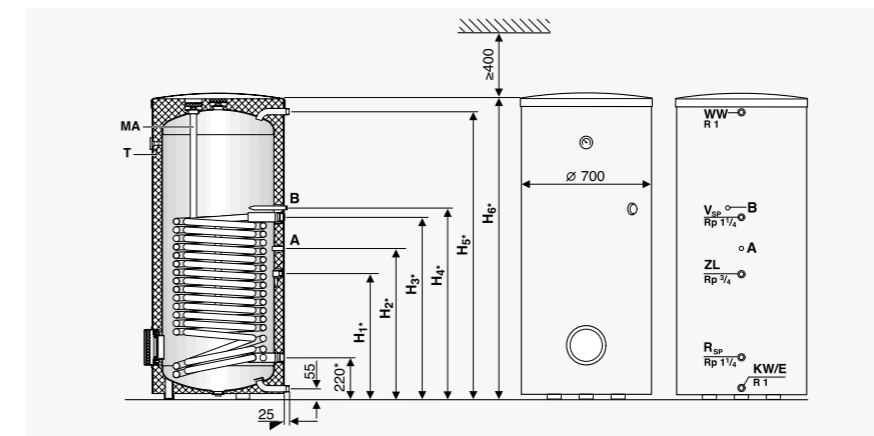

- [E] Dreno
- [KW] Entrada de água fria (R 1 - rosca macho)
- [MA] Ânodo de magnésio
- [RSP] Retorno do acumulador (Rp 1. - rosca interna)
- [T] Bainha de imersão com termómetro para a indicação de temperatura
- [VSP] Avanço do acumulador (Rp 1. - rosca interna)
- [WW] Saída de água quente (R 1 - rosca macho)
- [ZL] Ligação de circulação (Rp . - rosca interna)
- [A] Bainha de imersão para sonda da temperatura do acumulador (estado de entrega: sonda da temperatura do acumulador na bainha de imersão A)
- [B] Bainha de imersão para sonda da temperatura do acumulador (aplicações especiais)

Modelo	H <sub>1</sub>	H <sub>2</sub>	H <sub>3</sub>	H <sub>4</sub>	H <sub>5</sub>	H <sub>6</sub>
WST 290-1 Ehpc	544*	544*	544*	544*	544*	544*
WST 370-1 Ehpc	665*	665*	665*	665*	665*	665*
WST 450-1 Ehpc	855*	855*	855*	855*	855*	855*

[\*] As dimensões são válidas para o caso dos pés ajustáveis estarem completamente apertados. Ao rodar os pés ajustáveis, estas medidas podem ser aumentadas, no máximo, 40 mm.

### Características

Modelo		SW 290-1	SW 370-1	SW 450-1	
Capacidade	l	277	352	433	
Conteúdo do permutador	l	22	29	38,5	
Superfície do permutador	m <sup>2</sup>	3,2	4,2	5,6	
Temp <sup>a</sup> . máx da água do aquecimento	°C	110	110	110	
Pressão máxima da água de aquecimento e de serviço	bar	10	10	10	
Potência máxima de aquecimento	kW	11	14	23	
Tempo mínimo de aquecimento (potência máxima)	min	116	128	78	
Quantidade útil de água quente	a 45°C	l/h	296	360	454
	a 60°C	l/h	375	470	578
Máx. indicador desempenho conforme DIN 4708 c/ tV = 60 °C	NI	2,3	3	3,7	
Diâmetro mínimo da válvula de segurança	DN	20	20	20	
Peso em vazio (sem embalagem)	kg	137	145	180	
Perdas estáticas	W	95,8	114,6	133,3	
Classificação energética					



## Depósitos de acumulação de inércia

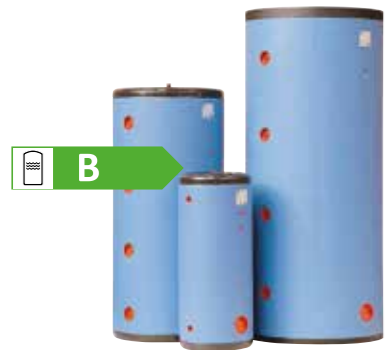

Depósitos de inércia para sistemas domésticos e coletivos.

- ▶ Depósitos fabricados em aço carbono
- ▶ Sem serpentina interior
- ▶ Forro exterior desmontável
- ▶ Possibilidade de ligação a permutador externo
- ▶ Indicados como depósitos de inércia para água não potável
- ▶ Isolados termicamente com espuma de poliuretano injetada em molde, livre de CFCs
- ▶ Acabamento exterior com cobertura acolchoada desmontável

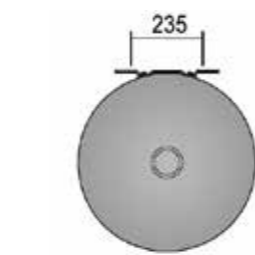
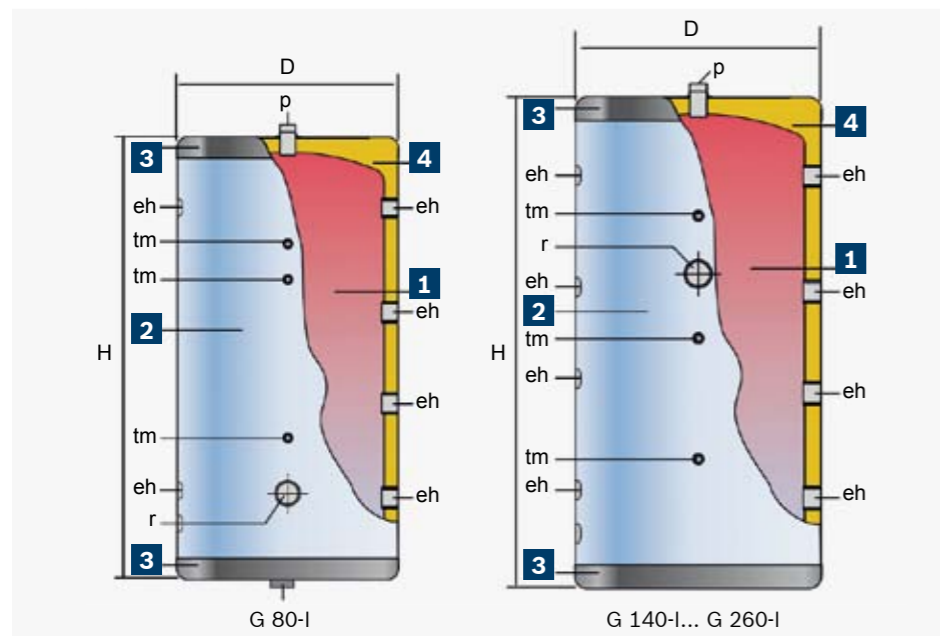

- 1 Depósito de inércia
- 2 Forro externo
- 3 Tampa
- 4 Isolamento térmico

Características		H <sub>2</sub> 80	H <sub>3</sub> 140	H <sub>4</sub> 200	H <sub>5</sub> 260	
D	Diâmetro exterior	mm.	480	480	620	620
H	Altura total	mm.	749	1155	985	1240
eh	ligação lateral	GAS/H	1 1/4	1 1/4	1 1/2	1 1/2
p	ligação superior	GAS	1 H	1 M	1 M	1 M
tm	ligação sensores	GAS/H	1/2	1/2	1/2	1/2
r	ligação resistência elétrica	GAS/H	2	2	2	2

Dados Técnicos		G 80-I	G 140-I	G 200-I	G 260-I
Capacidade	l	80	140	200	260
Temp <sup>a</sup> . máx da água de acumulação	°C	100	100	100	100
Pressão máxima de serviço	bar	6	6	6	6
Peso em vazio (sem embalagem)	kg	30	35	44	52
Perdas de energia	KkWh/d	1,3	1,5	1,9	1,8
Classificação energética					

## Depósitos de inércia de grande capacidade

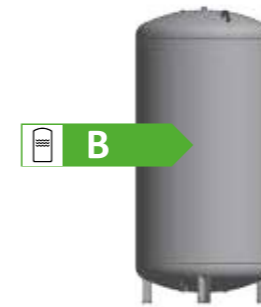

Depósitos de inércia fabricados em aço carbono, isolados termicamente com isolamento desmontável. Permite a ligação a vários circuitos.

- ▶ Fabricados em aço carbono
- ▶ Sem serpentina
- ▶ Isolamento desmontável
- ▶ Possibilidade de ligação a um permutador externo
- ▶ Permite a ligação a vários circuitos

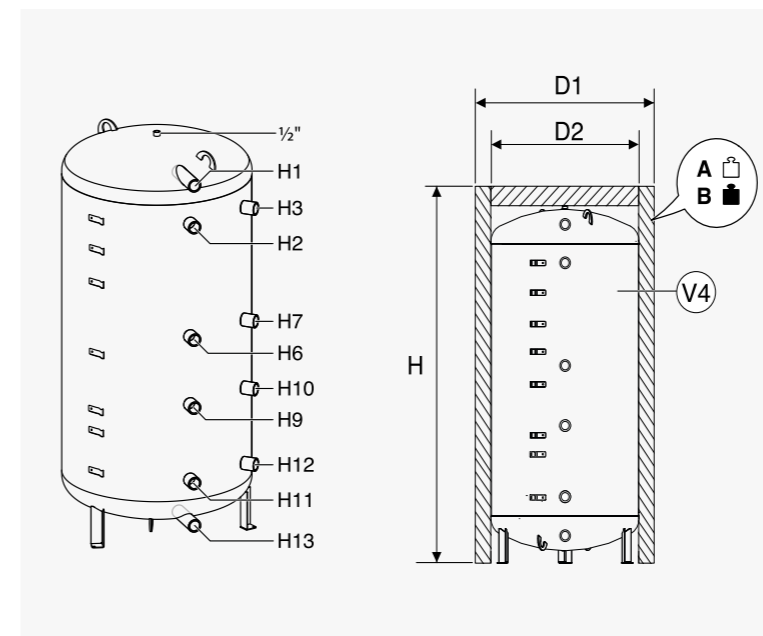

		B... M			
		500	750	1000	1300
D1	mm	850	960	960	1070
D2	mm	650	790	790	900
H	mm	1775	1820	2255	2280
V4	l	500	750	965	1275
A	kg	90	120	145	167
B	kg	590	870	1110	1442

B... M	H1	H1/H3	H6/H7	H9/H10	H11/H12	H13
500	1620	1440	950	710	270	130
750	1630	1440	950	710	270	130
1000	2070	1880	1150	800	270	130
1300	2070	1880	1150	800	270	130

Dados Técnicos		B 500-6 M B	B 750-6 M C	B 1000-6 M C	B 1300-6 M C
Capacidade	l	500	750	965	1275
Temp <sup>a</sup> . máx da água de acumulação	°C	95	95	95	95
Pressão máxima de serviço	bar	3	3	3	3
Peso em vazio (sem embalagem)	kg	90	120	145	157
Perdas de energia	W	82	117	141	158
Classificação energética					

## Depósitos de inércia de grande capacidade

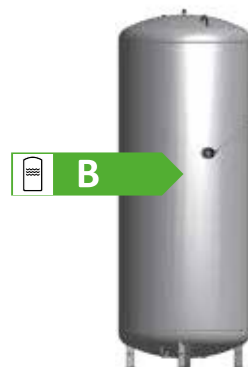

Depósitos de inércia fabricados em aço carbono, isolados termicamente com isolamento desmontável. Pressão máxima 3 bar.

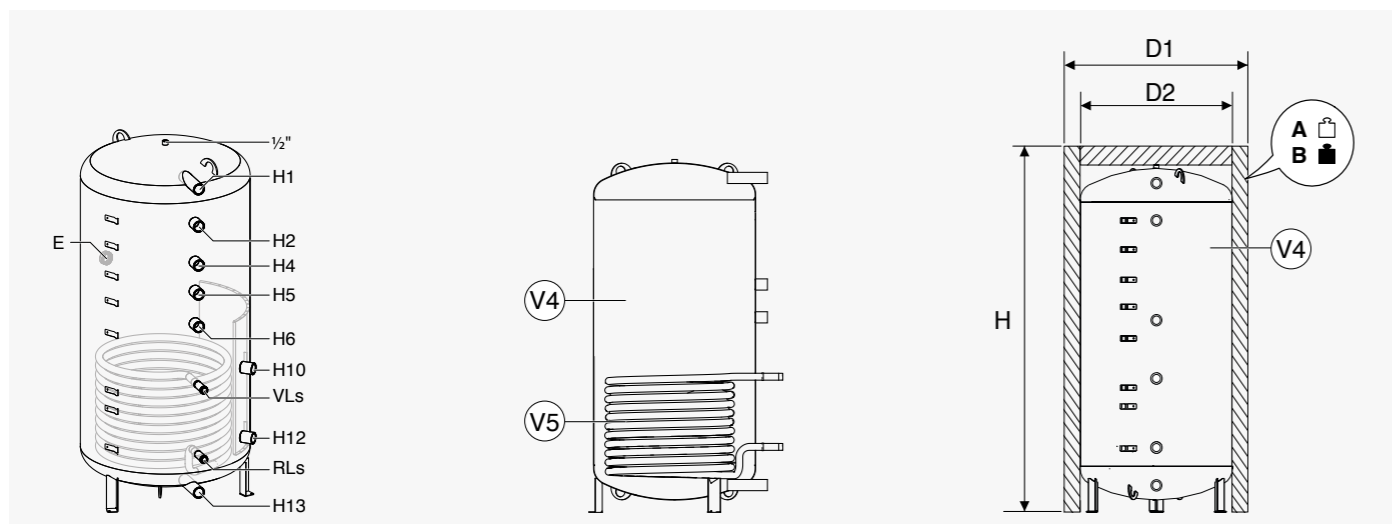

BS ... M	H1	H2	H4	H5	H6	H10/VLs	H12/RLs	H13
500	1620	1440	-	1110	950	710	270	130
750	1630	1440	-	1110	950	710	270	130
1000	2070	1880	1550	1300	1150	800	270	130

BS ... M	D1	D2	H	V4	V5	A	B
500	780	650	11775	495	1,6	111	606
750	960	790	1820	745	2,1	162	907
1000	960	790	2255	960	2,5	189	1149

Dados Técnicos		BS 500-6 ER C	BS 750-6 ER C	BS 1000-6 ER C
Capacidade	l	495	745	960
Temp <sup>a</sup> . máx da água de acumulação	°C	95	95	95
Pressão máxima de serviço	bar	3	3	3
Peso em vazio (sem embalagem)	kg	111	162	189
Perdas de energia	W	110	117	141
Classificação energética				

## Esquemas de instalação Compress 6000

### Esquema de instalação AWB (híbrida)

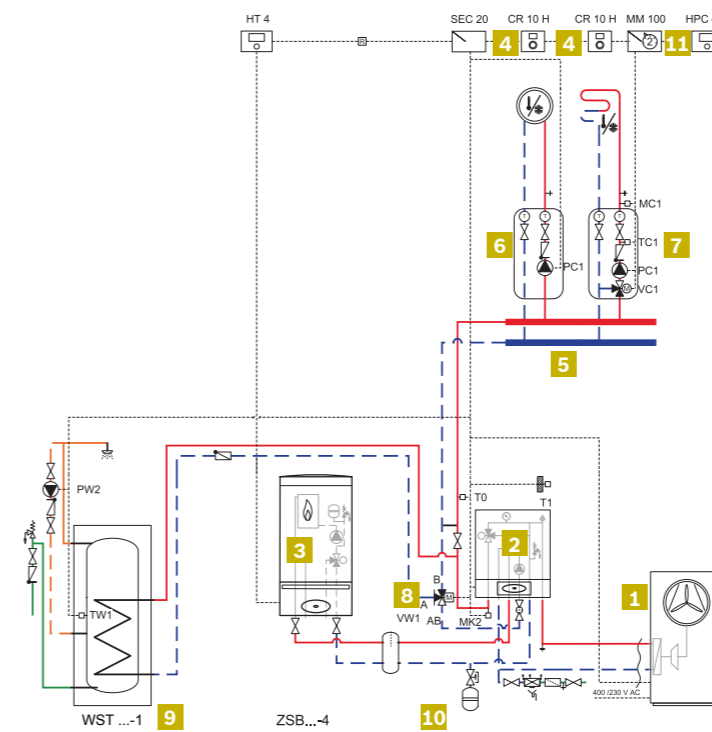

Nº	Modelo	Descrição	Código
1	Compress 6000	Unidade exterior	De acordo com a potência
2	AWB	Unidade interior (híbrida)	De acordo com a potência
3	n/d	Equipamento de reforço (caldeira apoio)	n/d
4	CR 10 H	Termóstato digital modulante com sonda de humidade	7.738.111.017
5	HKV 2/25/25	Coletor para ligação de dois circuitos	8.718.599.377
6	HS25/6	Grupo de circulação sem misturadora	7.736.601.142
7	HSM25/6	Grupo de circulação com misturadora	8.718.599.220
8	DHW · WV	Válvula 3 vias para A.Q.S.	8.738.204.921
9	WST 290-1	Depósito A.Q.S. 277 litros	7.736.504.223
10	n/d	Vaso de expansão	n/d
11	MM100	Módulo de controlo para gestão de um circuito	7.738.110.140

Componentes necessários para 2 circuitos independentes

### Esquema de instalação AWE (resistência)

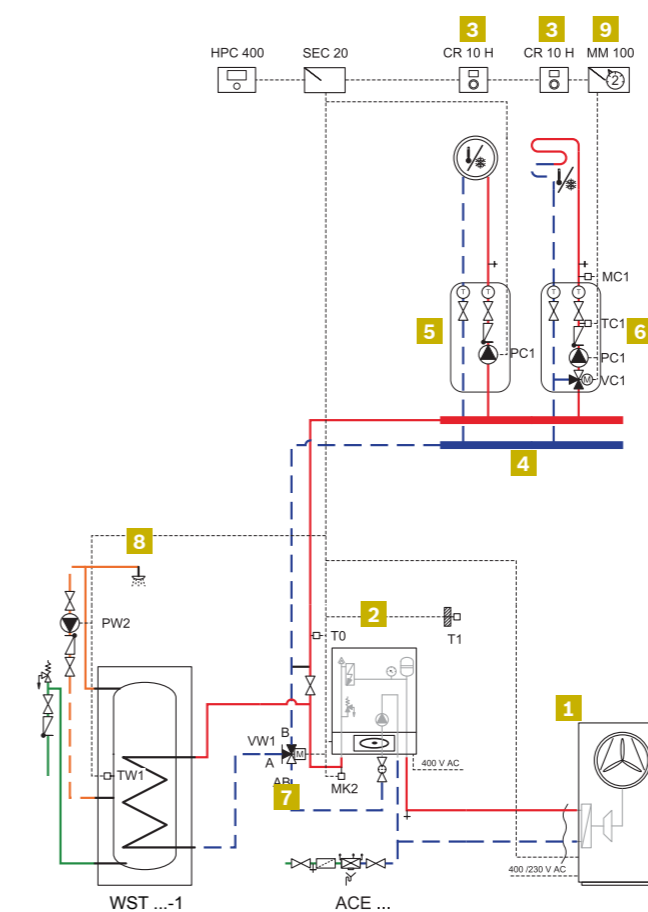

Nº	Modelo	Descrição	Código
1	Compress 6000	Unidade exterior	De acordo com a potência
2	AWE	Unidade interior (resistência)	De acordo com a potência
3	CR 10 H	Termóstato digital modulante com sonda de humidade	7.738.111.017
4	HKV 2/25/25	Coletor para ligação de dois circuitos	8.718.599.377
5	HS25/6	Grupo de circulação sem misturadora	7.736.601.142
6	HSM25/6	Grupo de circulação com misturadora	7.736.601.148
7	DHW · WV	Válvula 3 vias para A.Q.S.	8.738.204.921
8	WST 290-1	Depósito A.Q.S. 277 litros	7.736.504.223
9	MM100	Módulo de controlo para gestão de um circuito	7.738.110.140

Componentes necessários para 2 circuitos independentes

# Esquemas de instalação Compress 6000

## Esquema de instalação AWM (acumulação)

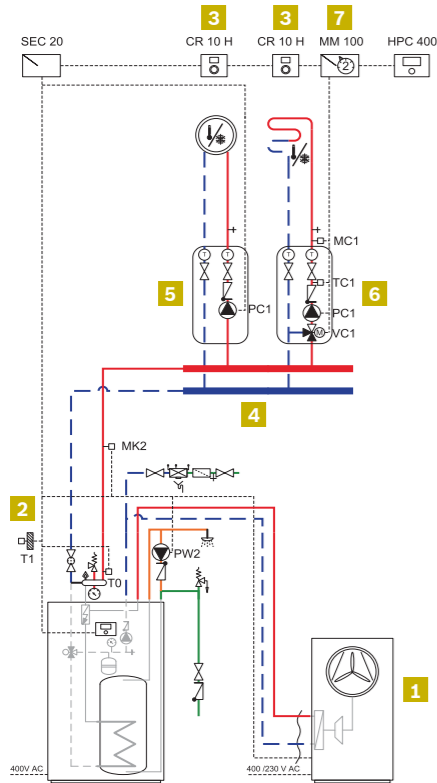

Nº	Modelo	Descrição	Código
1	Compress 6000	Unidade exterior	De acordo com a potência
2	AWM	Unidade interior (acumulação)	De acordo com a potência
3	CR 10 H	Termóstato digital modulante com sonda de humidade	7.738.111.017
4	HKV 2/25/25	Coletor para ligação de dois circuitos	8.718.599.377
5	HS25/6	Grupo de circulação sem misturadora	7.736.601.142
6	HSM25/6	Grupo de circulação com misturadora	7.736.601.148
7	MM100	Módulo de controlo para gestão de um circuito	7.738.110.140

Componentes necessários para 2 circuitos independentes

## Esquema de instalação AWMS (acumulação solar)

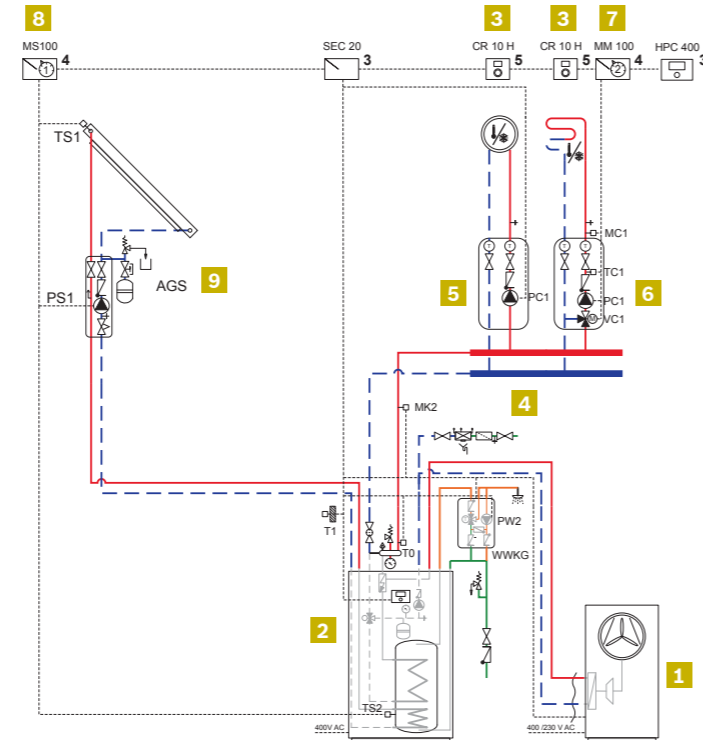

Nº	Modelo	Descrição	Código
1	Compress 6000 AW	Unidade exterior	De acordo com a potência
2	AWM acumulação	Unidade interior (acumulação solar)	De acordo com a potência
3	CR 10 H	Termóstato digital modulante com sonda de humidade	7.738.111.017
4	HKV 2/25/25	Coletor para ligação de dois circuitos	8.718.599.377
5	HS25/6	Grupo de circulação sem misturadora	7.736.601.142
6	HSM25/6	Grupo de circulação com misturadora	7.736.601.148
7	MM100	Módulo de controlo para gestão de um circuito	7.738.110.140
8	MS100	Modulo solar para A.Q.S.	7.738.110.144
9	Sistema solar	Sistema solar forçado, painel + grupo de circulação	De acordo com a instalação solar

# Esquemas de instalação Compress 3000

## Esquema de instalação AWSB (híbrida)

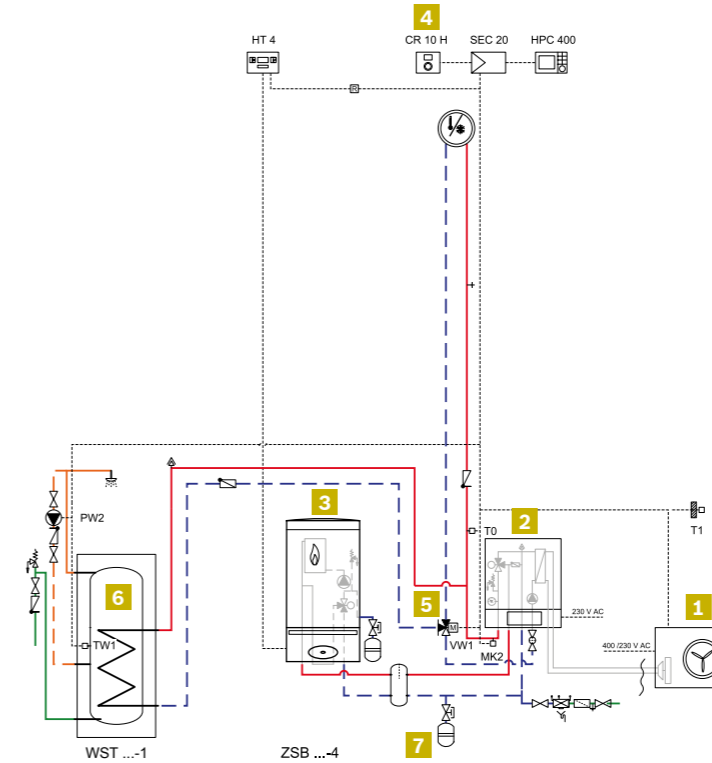

Nº	Modelo	Descrição	Código
1	Compress 6000	Unidade exterior	De acordo com a potência
2	AWSB	Unidade interior (híbrida)	De acordo com a potência
3	n/d	Equipamento de apoio (caldeira)	n/d
4	CR 10 H	Termóstato digital modulante com sonda de humidade	7.738.111.017
8	DHW ·WV	Válvula 3 vias para A.Q.S.	8.738.204.921
9	WST 290-1	Depósito A.Q.S. 277 litros	7.736.504.223
10	n/d	Vaso de expansão	n/d

Componentes necessários para 1 circuito direto

## Esquema de instalação AWES (resistência)

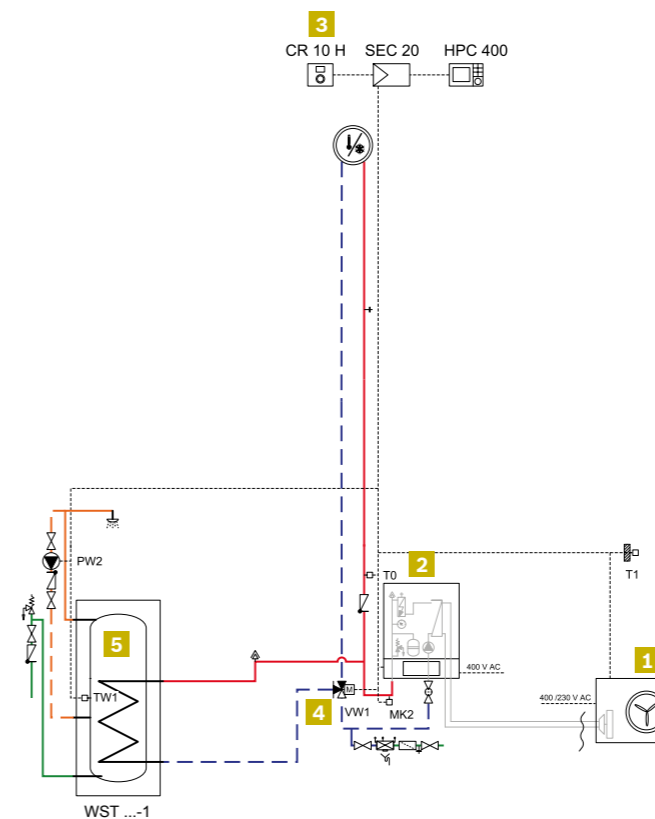

Nº	Modelo	Descrição	Código
1	Compress 6000	Unidade exterior	De acordo com a potência
2	AWES	Unidade interior (resistência)	De acordo com a potência
3	CR 10 H	Termóstato digital modulante com sonda de humidade	7.738.111.017
4	DHW ·WV	Válvula 3 vias para A.Q.S.	8.738.204.921
5	WST 290-1	Depósito A.Q.S. 277 litros	7.736.504.223

Componentes necessários para 1 circuito direto

# Esquemas de instalação Compress 3000

## Esquema de instalação AWMS (acumulação)

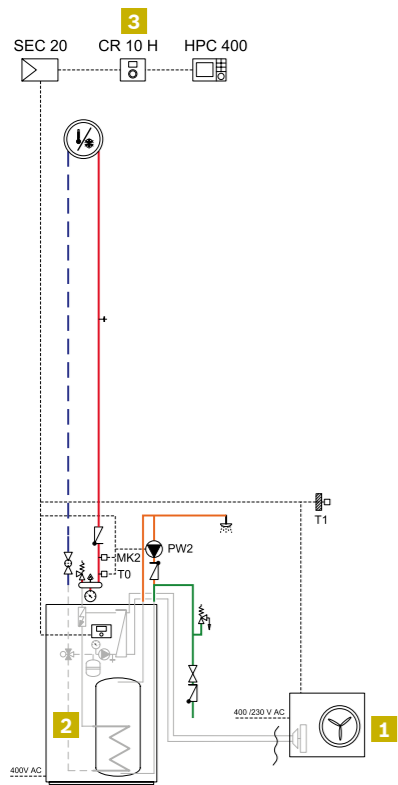

## Esquema de instalação AWMSS (acumulação solar)

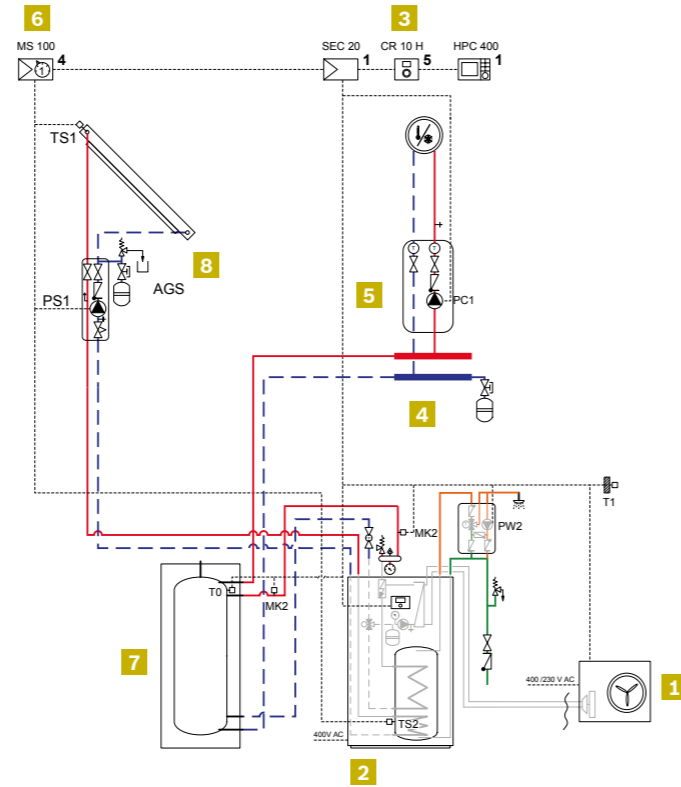

Nº	Modelo	Descrição	Código
1	Compress 6000	Unidade exterior	De acordo com a potência
2	AWMS	Unidade interior (acumulação)	De acordo com a potência
3	CR 10 H	Termóstato digital modulante com sonda de humidade	7.738.111.017

Componentes necessários para 1 circuito direto

Nº	Modelo	Descrição	Código
1	Compress 3000	Unidade exterior	De acordo com a potência
2	AWMSS	Unidade interior (acumulação solar)	De acordo com a potência
3	CR 10 H	Termóstato digital modulante com sonda de humidade	7.738.111.017
4	HKV 2/25/25	Coletor para ligação de dois circuitos	8.718.599.377
5	HS25/6	Grupo de circulação sem misturadora	7.736.601.142
6	MS100	Modulo solar para A.Q.S.	7.738.110.144
7	G-I	Depósito Inércia	De acordo com a capacidade
8	Sistema solar	Sistema solar forçado, painel + grupo de circulação	De acordo com a instalação solar



## **Bosch Termotecnologia SA**

Sede, Departamento Comercial e Assistência Técnica

Av. Infante D. Henrique,

lotes 2E-3E

1800-220 Lisboa

Portugal

[bosch.climate@pt.bosch.com](mailto:bosch.climate@pt.bosch.com)

Serviços Pós-Venda

[servicos.posvenda@pt.bosch.com](mailto:servicos.posvenda@pt.bosch.com)

808 234 212 | 211 540 720

Bosch Termotecnologia, S.A.  
Capital social: 2 500 000 EUR | NIPC: PT 500 666 474 | CRC: Aveiro  
BOSCH e o símbolo são marcas registadas da Robert Bosch GmbH, Alemanha.

A BOSCH reserva-se o direito de proceder a alterações sem aviso prévio 8.738.715.420 (10.16)

